

Poz.	Naziv dela / sklopa	Brojčana oznaka standard	Oznaka	Dimenzije	Masa	Termička obrada	Kom.
Konstruisao:	Bora	Kontrolisao:	Datum:	ZASTAVA METAL AD akcionarsko društvo za proizvodnju delova za motorna vozila, metalnih proizvoda za kablovsku industriju i rudarstvo RESAVICA			
Crtao:	Bora	 Odobrio:	30.08.2012 Ukup. masa:				
RAZMERA:	NAZIV: <i>KUČIŠTE</i>			Datum izmene:	Tip - Artikal:		
1:10	OBLOGA RADNOG KOLA			Odob. zmenu:	TOPLANA RESAVICA		
				Revizioni broj:	Osnovni broj i broj crteža: CB 39/1000 ET-4		
					Brojčana oznaka:		

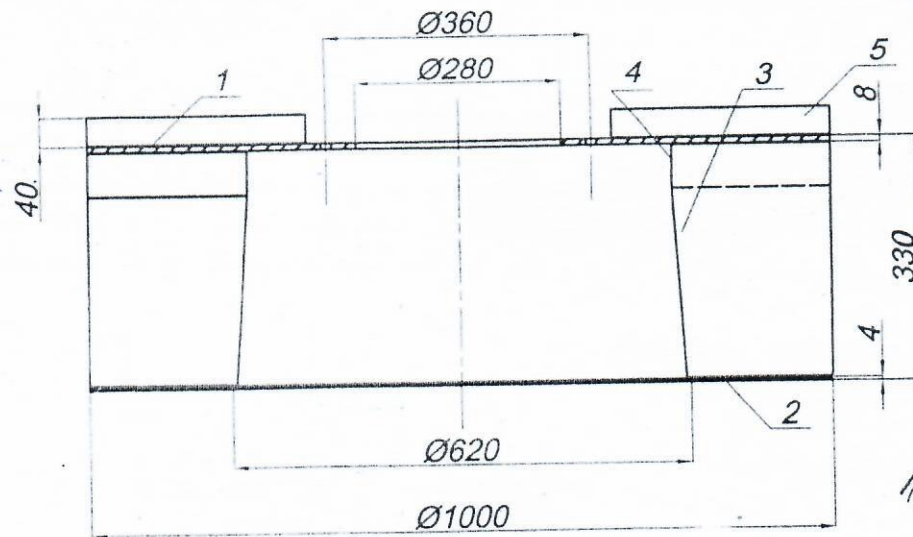
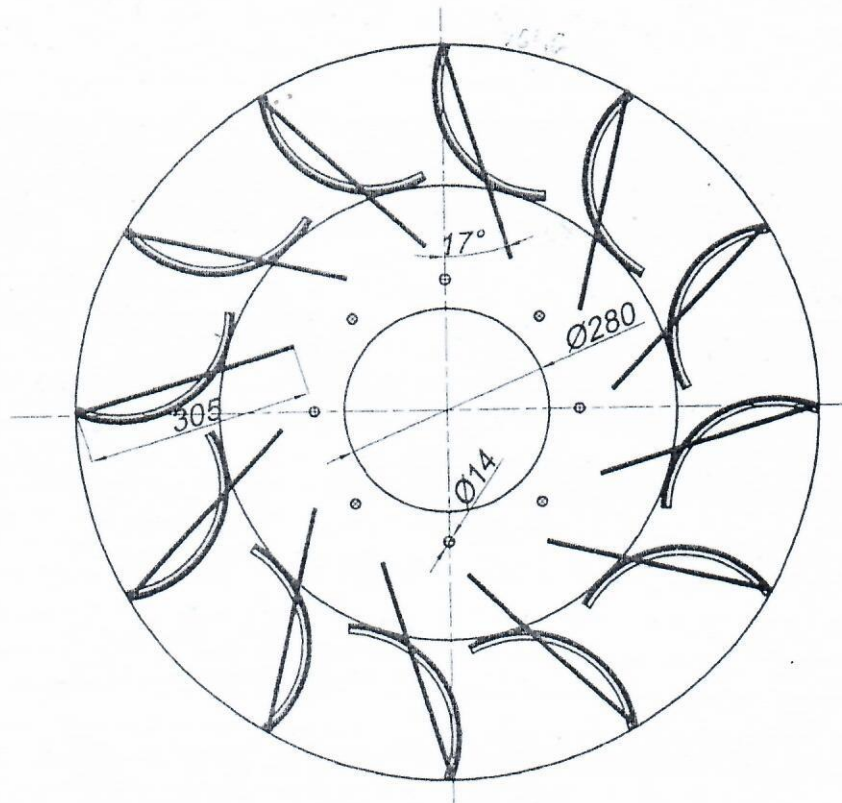

Radno koło
" - r -

Poz.	Naziv dela / sklopa	standard	Materijal
Konstruisao: Bora	Kontrolisao:	Datum: 30.08.2012	ZASTAVA METAL A akcionarsko društvo za proizvodnju delova za motorna vozila metalnih proizvoda za kablovsku industriju i rudarstvo RESAVICA
Crtao: Bora	Odobrio:	Ukup. masa:	
RAZMERA:	NAZIV:	Datum izmene:	Tip - Artikel:
1:10	RADNO KOLO Ø1000	Odob. zmenu:	TOPLANA RESAVICA
		Revizioni broj:	Brojčana oznaka: